



## Ansökningsblankett för bygglov/marklov/rivningslov

Datum: \_\_\_\_\_

**Har du frågor?**

Gävle kommun  
Livsmiljö Gävle  
Bygglov  
Telefon 026-17 80 00  
[bygglov@gavle.se](mailto:bygglov@gavle.se)

**Skickas till:**

E-post: [bygglov@gavle.se](mailto:bygglov@gavle.se)  
Gävle kommun  
Livsmiljö Gävle  
Bygglov  
801 84 Gävle

Ansvarig myndighet är Samhällsbyggnadsnämnden.

**Var noga med att fylla i alla fält så att ansökan blir fullständig och inte behöver kompletteras.**

### Fastighet och sökande/byggherre

Fastighetsbeteckning		Fastighetens adress	
Sökande 1: Förnamn		Person-/Organisationsnummer	
Efternamn		Telefonnummer (även riktnr)	
Sökande 2: Förnamn		Person-/Organisationsnummer	
Efternamn		Telefonnummer (även riktnr)	
Utdelningsadress (gata, box etc.)			
Postnummer		Postort	
E-postadress			
Faktureringsadress (om annan än ovan)		Fakturareferens	
Fastighetsägare, tomträttsinnehavare (om annan än sökanden)			

### Kontaktperson (om annan än sökande)

Kontaktperson: Förnamn och efternamn/ev. företagsnamn"		Telefonnummer (även riktnr)	
E-postadress		Mobilnummer	

### Ansökan avser

Bygglov	
Tidsbegränsat bygglov, högst 10 år (fr.o.m.-t.o.m. datum)	-
Förlängning av tidsbegränsat bygglov (fr.o.m.-t.o.m.)	-
Bygglov av säsongskaraktär (fr.o.m.-t.o.m. datum)	-
Bygglov där beslut om förhandsbesked finns (ange diarienummer)	
Villkorsbesked	
Marklov	
Rivningslov	

### Ärendet avser

Nybyggnad	
Tillbyggnad	
Fasadändring	
Rivning	
Markåtgärder	
Ändrad användning	Från Till
Inredande av ytterligare bostad/lokal	
<b>Annan åtgärd, ange vilken</b>	

### Vilken typ av byggnad avser ansökan

Enbostadshus	Verksamhetslokal (industri, kontor, restaurang)
Tvåbostadshus	Vårdboende
Fritidshus	Solceller/solpaneler/solfångare
Komplementbyggnad	Transformatorstation
Skola/förskola	Parkering
Flerbostadshus	Mur/plank
Studentbostad	Underhåll av kulturhistorisk värdefull byggnad
Publik lokal	
<b>Annan byggnad eller anläggning</b>	

### Areauppgifter och tidsåtgång

Tillkommande yta/area	BTA	När planeras byggnadsarbetet (ÅÅÅÅ-MM-DD)	
kvm	BYA	Påbörjas:	Avslutas:
Uppskattad sammanlagd produktionskostnad, inklusive moms (1 000-tal kronor)			

### Anslutningar

	Kommunalt	Gemensamhetsanläggning	Enskild anläggning
Vatten			
Avlopp			
Dagvatten			
Uppvärmningssätt	Grundläggningssätt		

### Ange utvändiga material och färger

Befintlig byggnad (ange NCS-kod = färgkod)	Sökt åtgärd (ange NCS-kod = färgkod)
Fasadmaterial & kulör	Fasadmaterial & kulör
Takmaterial & kulör	Takmaterial & kulör
Fönster-/dörrmaterial & kulör	Fönster-/dörrmaterial & kulör
Övrig information eller förtydligande	

### Beskrivning av projektet och eventuella förtydliganden till ovan nämnda uppgifter

Beskriv så utförligt du kan:
------------------------------

### Bilagor till ansökan (handlingar som normalt alltid krävs\*)

Situationsplan* Planritning Fasadritning Sektionsritning Förslag till kontrollplan Detaljritning Rivningsplan	VVS-ritningar Konstruktionsritning Bevis om färdigställandeskydd/bankgaranti Förundersökning kulturmiljö Teknisk beskrivning Anmälan av kontrollansvarig
Annan bilaga, ange vilken:	

För beställning av kartmaterial se separat blankett eller e-tjänst "beställning av nybyggnadskarta/kartunderlag inför bygglovsansökan" [blankett/e-tjänst](#).

### Bifogat sakkunnigutlåtande

Tillgänglighet	Kulturvärden	Vatten och avlopp
Brandsäkerhet	Konstruktion	Buller

### Sökandes underskrift (vid lagfaren ägare ska samtliga skriva under)

Datum	Underskrift	Namnförtydligande
Datum	Underskrift	Namnförtydligande

Om sökanden/byggherren är ett företag ska bevis om firmatecknare medsändas.

### Information

Av 9 kap 22 § Plan- och bygglagen, PBL framgår att: Om ansökan är ofullständig, får Samhällsbyggnadsnämnden förelägga sökanden att avhjälpa bristerna inom en viss tid. Föreläggandet ska innehålla en upplysning om att ansökan kan komma att avvisas eller att ärendet kan komma att avgöras i befintligt skick om föreläggandet inte följs.

Beskrivning finns på hemsidan om vilka handlingar som ska lämnas in till respektive ärende  
[www.gavle.se/bygglov](http://www.gavle.se/bygglov)

Avgift betalas enligt av kommunen fastställd taxa.

**Byggnationen får inte påbörjas innan startbesked har lämnats av Samhällsbyggnadsnämnden.**

### Anmälan om kontrollansvarig

Anmälan om kontrollansvarig kan behöva lämnas in i ärenden beroende på komplexitet och en bedömning får göras i varje enskilt fall.

Särskild blankett finns att hämtas på Gävle kommuns hemsida.

Certifierade kontrollansvariga enligt PBL hittar ni på Boverkets hemsida under följande länk:

[Hitta certifierade personer - Boverket](#)

Gävle kommun behandlar de personuppgifter du lämnar enligt EU:s dataskyddsförordning.

Du kan ta del av den lagliga grunden för behandlingen av dina personuppgifter på

[www.gavle.se/dataskydd](http://www.gavle.se/dataskydd). Om du undrar över något kan du mejla till [dataskyddsombud@gavle.se](mailto:dataskyddsombud@gavle.se)

eller ringa 026-178000 och be om att få tala med ett dataskyddsombud.

## Anvisningar och förklaringar

**Sökanden:** Är den som undertecknar blanketten och till vilken kommunens faktura för bygglov kommer att ställas.

**Fastighetsägare:** Samtliga fastighetsägare och innehavare av särskild rätt, t ex arrendator, servitutshavare.

**Kontaktperson:** Med kontaktperson avses den person som kan lämna kompletterande uppgifter om detta ärende.

**Kontrollansvarig:** Du som ska bygga, riva eller utföra markarbeten kan behöva en kontrollansvarig, KA, för ditt projekt. Du behöver oftast inte en kontrollansvarig om du bara ska göra små ändringar av till exempel ett en- och tvåbostadshus.

**Kontrollplan:** Det ska finnas en kontrollplan för bygg-, rivnings- och markåtgärder som kräver lov eller anmälan. Denna ska fungera som ett kravställande dokument så att det går att verifiera att åtgärden kan antas komma att uppfylla samhällets krav enligt plan- och bygglagen, PBL. Byggherren är ansvarig för att en kontrollplan upprättas och följs och i de fall kontrollansvarig krävs ska denne hjälpa byggherren med detta.

## Areabegrepp

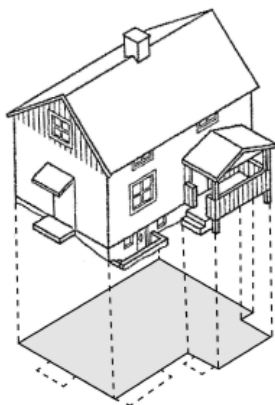

### Byggnadsarea (BYA)

Area som en byggnad upptar på marken, inklusive utkragande byggnadsdelar som väsentligt påverkar användbarheten av underliggande mark. (Carport ingår i byggnadsarean).

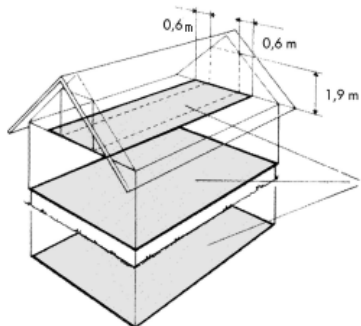

### Bruttoarea (BTA)

Area av mätvärda delar av våningsplan, begränsad av omslutande byggnadsdelars **utsida** eller annan för mätvärdhet angiven begränsning. (Det är summan av bruttoarean i byggnadens våningsplan som skall anges).

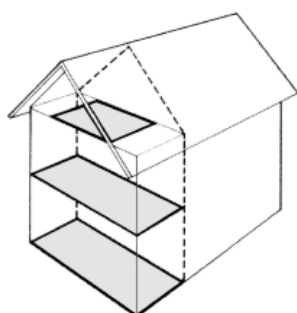

### Tillkommande bruttoarea

Vid tillbyggnad (och även vid påbyggnad och inredning av vind) räknas bara tillkommande area.