



Anmälan Attefallsåtgärder

Har du frågor?

Gävle kommun
Livsmiljö Gävle
Bygglov
Telefon 026-17 80 00
bygglov@gavle.se

Datum: _____

Skickas till:

E-post: bygglov@gavle.se
Gävle kommun
Livsmiljö Gävle
Bygglov
801 84 Gävle

Ansvarig myndighet är Samhällsbyggnadsnämnden.

Var noga med att fylla i alla fält så att anmälan blir fullständig och inte behöver kompletteras.

Fastighet och sökande/byggherre

Fastighetsbeteckning		Fastighetens adress	
Sökande 1: Förnamn		Person-/Organisationsnummer	
Efternamn		Telefonnummer (även riktnr)	
Sökande 2: Förnamn		Person-/Organisationsnummer	
Efternamn		Telefonnummer (även riktnr)	
Utdelningsadress (gata, box etc.)			
Postnummer		Postort	
E-postadress			
Faktureringsadress (om annan än ovan)		Fakturareferens	
Fastighetsägare, tomträttsinnehavare (om annan än sökanden)			

Kontaktperson (om annan än sökande)

Kontaktperson: Förnamn och efternamn/ev. företagsnamn"		Telefonnummer (även riktnr)	
E-postadress		Mobilnummer	

Ärendet avser

Attefallshus (om max 30 kvm BYA)
Tillbyggnad av en- och tvåbostadshus (om max 15 kvm)
Inredande av ytterligare bostad i enbostadshus
Ändrad användning från en fristående komplementbyggnad till komplementbostadshus
Omvandla en komplementbyggnad uppförd med lov till en lovbefriad komplementbyggnad
Takkupa Befintligt antal: Sökt antal:

Vilken typ av byggnad avser anmälan

Enbostadshus
Tvåbostadshus
Fritidshus
Komplementbostadshus
Komplementbyggnad

Areauppgifter och tidsåtgång

Åtgärdens yta/area	BTA	När planeras byggnadsarbetet (ÅÅÅÅ-MM-DD)	
	kvm BYA	Påbörjas:	Avslutas:

Anslutningar

	Kommunalt	Gemensamhetsanläggning	Enskild anläggning
Vatten			
Avlopp			
Dagvatten			
Uppvärmningssätt	Grundläggningssätt		

Ange utvändiga material och färger

Befintlig byggnad (ange NCS-kod = färgkod)	Sökt åtgärd (ange NCS-kod = färgkod)
Fasadmaterial & kulör	Fasadmaterial & kulör
Takmaterial & kulör	Takmaterial & kulör
Fönster-/dörrmaterial & kulör	Fönster-/dörrmaterial & kulör
Övrig information eller förtydligande	

Beskrivning av projektet och eventuella förtydliganden till ovan nämnda uppgifter

Beskriv så utförligt du kan:

Bilagor till anmälan (handlingar som normalt alltid krävs*)

Situationsplan/kartunderlag*	Detaljritning
Planritning*	Bevis om färdigställandeskydd/bankgaranti
Fasadritning*	Konstruktionsritning
Sektionsritning*	Teknisk beskrivning
Förslag till kontrollplan*	Anmälan av kontrollansvarig
Annan bilaga, ange vilken:	

För beställning av kartmaterial se separat blankett eller e-tjänst "beställning av nybyggnadskarta/kartunderlag inför bygglovsanmälan" [blankett/e-tjänst](#).

Sökandes underskrift (vid lagfaren ägare ska samtliga skriva under)

Datum	Underskrift	Namnförtydligande
Datum	Underskrift	Namnförtydligande

Om sökanden/byggherren är ett företag ska bevis om firmatecknare medsändas.

Information

Av 9 kap 22 § Plan- och bygglagen, PBL framgår att: Om anmälan är ofullständig, får Samhällsbyggnadsnämnden förelägga sökanden att avhjälpa bristerna inom en viss tid. Föreläggandet ska innehålla en upplysning om att ansökan kan komma att avvisas eller att ärendet kan komma att avgöras i befintligt skick om föreläggandet inte följs.

Beskrivning finns på hemsidan om vilka handlingar som ska lämnas in till respektive ärende www.gavle.se/bygglov

Avgift betalas enligt av kommunen fastställd taxa.

Byggnationen får inte påbörjas innan startbesked har lämnats av Samhällsbyggnadsnämnden.

Gävle kommun behandlar de personuppgifter du lämnar enligt EU:s dataskyddsförordning. Du kan ta del av den lagliga grunden för behandlingen av dina personuppgifter på www.gavle.se/dataskydd. Om du undrar över något kan du mejla till dataskyddsombud@gavle.se eller ringa 026-178000 och be om att få tala med ett dataskyddsombud.

Anvisningar och förklaringar

Sökanden: Är den som undertecknar blanketten och till vilken kommunens faktura för bygglov kommer att ställas.

Fastighetsägare: Samtliga fastighetsägare och innehavare av särskild rätt, t ex arrendator, servitutshavare.

Kontaktperson: Med kontaktperson avses den person som kan lämna kompletterande uppgifter om detta ärende.

Kontrollansvarig: Du som ska bygga, riva eller utföra markarbeten kan behöva en kontrollansvarig, KA, för ditt projekt. Du behöver oftast inte en kontrollansvarig om du bara ska göra små ändringar av till exempel ett en- och tvåbostadshus.

Kontrollplan: Det ska finnas en kontrollplan för bygg-, rivnings- och markåtgärder som kräver lov eller anmälan. Denna ska fungera som ett kravställande dokument så att det går att verifiera att åtgärden kan antas komma att uppfylla samhällets krav enligt plan- och bygglagen, PBL. Byggherren är ansvarig för att en kontrollplan upprättas och följs och i de fall kontrollansvarig krävs ska denne hjälpa byggherren med detta.

Areabegrepp

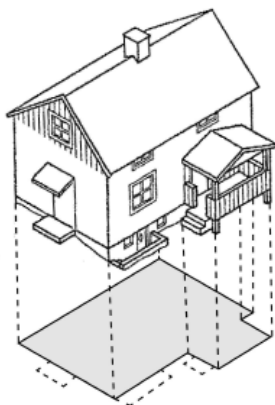

Byggnadsarea (BYA)

Area som en byggnad upptar på marken, inklusive utkragande byggnadsdelar som väsentligt påverkar användbarheten av underliggande mark. (Carport ingår i byggnadsarean).

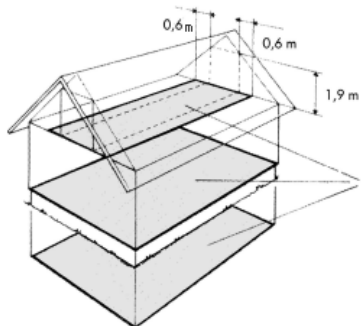

Bruttoarea (BTA)

Area av mätvärda delar av våningsplan, begränsad av omslutande byggnadsdelars **utsida** eller annan för mätvärdhet angiven begränsning. (Det är summan av bruttoarean i byggnadens våningsplan som skall anges).

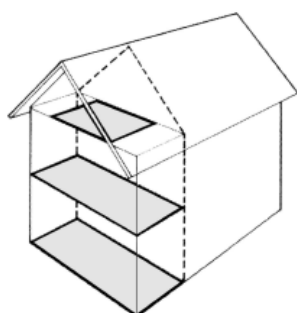

Tillkommande bruttoarea

Vid tillbyggnad (och även vid påbyggnad och inredning av vind) räknas bara tillkommande area.